



DOKUMENTACJA TECHNICZNO-RUCHOWA
TECHNICAL-EXPLOITATION CARD

turbo silent

WENTYLATOR KANAŁOWY
DUCT DOMESTIC FANS







Spis Treści/Table of Contents

1. Zastosowanie/Use.....	3
2. Budowa/Construction.....	3
3. Instalacja/Installation.....	4
4. Eksploatacja/Exploitation.....	5
5. Konserwacja/Maintenance.....	5
6. Konserwacja silnika/Engine's maintenance.....	5
7. Sposób montażu.....	5
8. Gwarancja - zakres i zasięg terytorialny.....	9
The range and territorial scope of the warranty.....	9
9. Wyłączenia/Exclusions.....	9
10. Realizacja praw klienta/.....	9
The realization of the customer rights shall happen by.....	9
11. Ważność karty gwarancyjnej/Warranty card is validwhen:.....	10
12. Co powinien zawierać reklamowany produkt/.....	10
The faulty product should:.....	10
13. Warunki wymiany reklamowanego produktu na nowy/.....	11
The faulty product shall be replaced for the new one, when:.....	11
14. Koszty gwarancji/ Costs of warranty.....	
karta gwarancyjna	

 Dziękujemy Państwu za zakup naszego produktu. Wyrażamy przekonanie, że spełni on wszelkie Państwa oczekiwania. Życzymy bezawaryjnej eksploatacji i zadowolenia z dokonanego wyboru. Zachęcamy też do podzielenia się z nami wszystkimi uwagami na temat naszych wyrobów. Na Państwa komentarze czekamy pod numerem telefonu: +48 (34) 365 98 43. Można też kierować je do nas drogą elektroniczną na adres: serwis@dospel.com

 Thank you for purchasing our product. We are convinced that it meet your expectations. We wish you trouble-free operation and satisfaction with the choice you made. We encourage you to share with us any remarks you have regarding our product and company. You can reach us via phone number: +48 (34) 365 98 43 or via email: serwis@dospel.com

1. Zastosowanie/Use

 Wentylatory Turbo-Silent przeznaczone są do efektywnego usuwania zużytego powietrza, a wraz z nim nieprzyjemnych zapachów i zanieczyszczeń z budynków mieszkalnych, gospodarstwa domowego, użyteczności publicznej oraz budynków przemysłowych czy gastronomicznych. Używać można ich do wspomaganie wentylacji grawitacyjnej wywiewnej bądź nawiewnej poprzez zastosowanie sieci kanałów wentylacyjnych o odpowiedniej średnicy.

 Turbo-Silent fans effectively remove air together with unpleasant odors and pollutants from residential buildings, public, industrial buildings or catering facilities. Turbo-Silent fans can be used to support gravitational ventilation through using ventilation ducts with appropriate diameters.

Uwaga!

W przypadku zamontowania wentylatora w budynku przemysłowym bądź gastronomicznym producent zaleca stosowanie filtra kanałowego przed wentylatorem (po stronie wlotu) w celu ochrony elementów wentylatora przed zanieczyszczeniami.

Caution!

In case of assembly Turbo-Silent fan in industrial building or catering facility, manufacturer recommended use the air filter in front of the fan (intake side) to protect fan's components from contamination.

2. Budowa wentylatora/Construction

Wentylator Turbo Silent składa się z:

- silnika indukcyjnego asynchronicznego jednofazowego, dwubiegowego, przystosowanego do pracy ciągłej S-1, z łożyskami kulkowymi,
- wirnika i stożkowych pierścieni wlotowych wykonanych z tworzywa ABS,
- wyizolowanej, nieprzenoszącej drgań i hałasu obudowy wewnętrznej,
- specjalnego tłumika, składającego się z maty zapobiegającej przenoszeniu hałasu w kanale przez przetłaczane powietrze,
- lakierowanej obudowy zewnętrznej ze stali ocynkowanej,
- podstawy mocującej wentylator do podłoża/sufitu,
- szczelnej puszkii z przyłączeniem elektrycznym i przetwornikiem biegów,
- nakładek wlotowo-wylotowych przystosowanych do montażu w kanale (króćce wlotowe).



Turbo-Silent fan consist of:

- inductive asynchronous single phase, two speed motor, adapted to continuous operation S-1
- type of bearing: ball bearing
- the rotor and conical inlet rings made of ABS plastic,
- an insulated inner casing which do not transmit vibration and noise
- a silencer, consisting of a mat that prevent the transmission of noise in the ventilation duct
- painted outer casing, made of galvanized steel
- mounting base
- tight can with electrical connection and switch of the gears
- intake - outlet overlays, adapted to mounting in a ventilation ducts



Zalety wentylatora Turbo-Silent:

- prosty montaż,
- wysoka wydajność,
- niski poziom emisji hałasu w kanale oraz przez obudowę na zewnątrz dzięki zastosowaniu specjalnego tłumika i wyizolowania od drgań sekcji silnika,
- elastyczność zastosowania wentylatora dzięki wyposażeniu w silnik dwubiegowy.



Turbo-Silent fan advantages:

- very easy assembly,
- high efficiency,
- low noise level in the ducts and on the outside, thanks to using a special silencer and isolating the engine's section from the vibrations
- flexibility of usage of the fan thanks to the two-speed engine



3. Instalacja/Installation:



Wentylatory instaluje się pomiędzy kanałami wentylacyjnymi o typowych średnicach: 150 (Turbo-Silent 150), 160 (Turbo-Silent 160) oraz 200 (Turbo-Silent 200). Po rozpakowaniu wentylatora należy sprawdzić stan obudowy wentylatora (pęknięcia, zniekształcenie - śmigło nie powinno ocierać się o tunel). Zaleca się wykonanie powyższych czynności ze względu na ewentualne uszkodzenia powstałe w wyniku transportu. Jeżeli nie stwierdzono wyżej wymienionych usterek można przystąpić do instalacji wentylatora w miejscu docelowym:

- przygotować przyłącze elektryczne pod wentylator,
- przygotować mocowanie na podstawie/ ścianie/ suficie - rozstaw i średnice otworów montażowych trzymacza podano na rysunkach w niniejszej dokumentacji,
- zamocować wentylator w kanale wentylacyjnym,
- w przypadku kanałów elastycznych należy zacisnąć opaskę zaciskową na wlocie i wylocie wentylatora,
- w przypadku instalacji z PCV należy zamocować wentylator w kanale i uszczelnić taśmą uniwersalną TU 50/50,
- podłączyć wentylator do sieci elektrycznej.



Turbo-Silent fans are installed between ventilation ducts of typical diameters: 150 (Turbo-Silent 150), 160 (Turbo-Silent 160) and 200 (Turbo-Silent 200).

After unpacking the fan, please check the condition of the fan casing (for cracks, distortion - propeller should not touch the tunnel). Above activities are recommended in order to identify possible damages that may have occurred during transportation. If none of above mentioned faults has been found, assembly of the fan can be started in its destination:

- prepare the electrical attachment for the fan
- prepare a fastening on the base / wall / ceiling - spacing and diameter of mounting holes in the holder are given in this documentation,
- place the fan in the ventilation duct,
- in the case of flexible ducts, tighten the clamp on the inlet and outlet of the fan,
- in the case of installation made of PVC, fix the fan in the ventilation duct and seal with an universal tape TU 50/50
- connect the fan to the power supply

4. Eksploatacja/Exploitation:



Wentylatory Turbo-Silent nie wymagają częstych i szczegółowych przeglądów.* Przystosowane są do pracy ciągłej. Należy co najmniej raz do roku zdemontować i wyczyścić wentylator z nalotu oraz dokonać przeglądu silnika.

* W zależności od warunków panujących w miejscu pracy wentylatora.



Turbo-Silent fans do not require frequent and detailed inspections.* They are adapted for continuous operation. Once a year, the fan has to be disassembled and cleaned from the deposits, as well as an inspection of the engine has to be performed.

* Depending on the conditions at the fan's workplace.

CHARAKTERYSTYKA PRZEPŁYWOWA WYDAJNOŚCI
CHARACTERISTICS OF THE FLOW EFFICIENCY

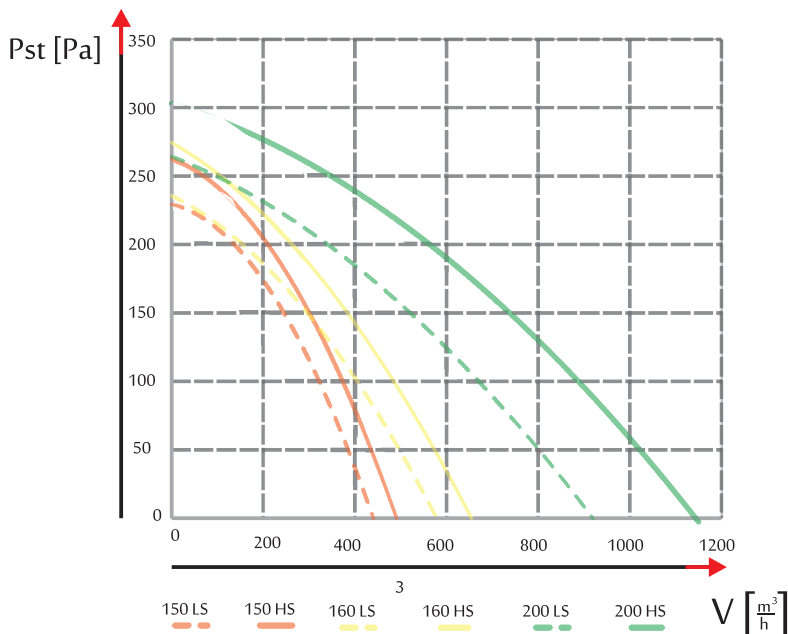

Rys. 1. Charakterystyka przepływu wydajności

5. Konserwacja/Maintenance:

W celu usunięcia zanieczyszczeń z wnętrza wentylatora należy:

- odłączyć wentylator od sieci, zdemontować wentylator,
- w przypadku poważnego zanieczyszczenia należy umyć wszystkie detale wilgotną szmatką z małą ilością detergentu uważając, by nie zamoczyć silnika,
- po wysuszeniu wszystkich elementów należy ponownie zamocować wentylator w miejscu docelowym oraz podłączyć wentylator do sieci.





In order to remove impurities from the inside of the fan please perform the following activities:

- disconnect the fan from the power supply
- disassemble the fan
- in the case of significant pollution, wash all the components with a damp cloth adding small amount of detergent, careful not to wet the engine,
- after drying all elements, reattach the fan at the destination place, and connect the fan to the power supply



6. Konserwacja silnika/Engine's maintenance

 Każdy silnik powinien być poddawany okresowym przeglądom w zależności od warunków w jakich pracuje, jednak nie rzadziej niż raz na dwa lata. Przegląd obejmuje oczyszczenie i oględziny zewnętrzne silnika, aparatury rozruchowej i zabezpieczającej. Przeglądu powinna dokonywać osoba do tego uprawniona z odpowiednimi kwalifikacjami. W przypadku uszkodzenia należy powierzyć naprawę specjalistycznemu serwisowi. Przed uruchomieniem silnika należy sprawdzić wszystkie połączenia śrubowe i ewentualnie dokręcić je. Producent zastrzega sobie prawo do dokonywania zmian konstrukcyjnych, wynikających z postępu technicznego.

 Each engine should be subjected to periodical inspections, depending on the conditions in which it operates, however not less than once every two years. Inspection should include cleaning and external examination of the engine, starting and protective devices. Inspection should be performed by a person entitled to do it with appropriate qualifications. In case of damage, repair should be entrusted to a specialist service. Before starting the engine, all screw connections have to be checked and tightened if necessary. The producer reserves the right to introduce constructional changes arising from the technical progress.

7. Sposób montażu/installation methods

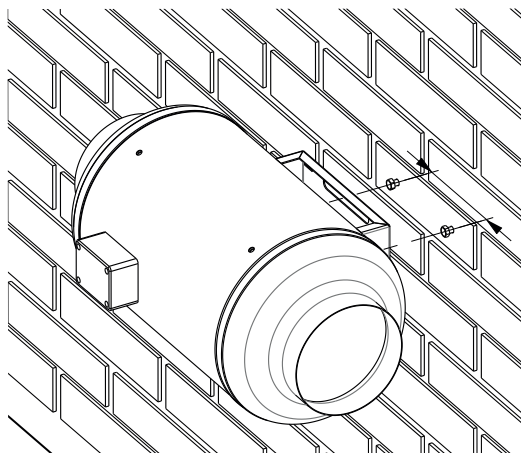
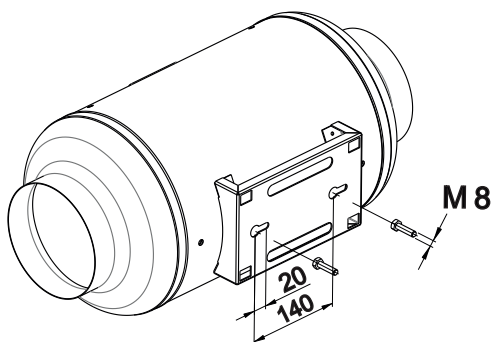

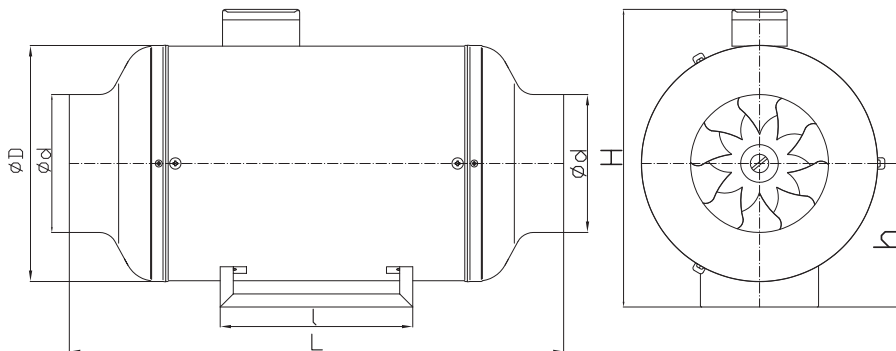

Wymiary wentylatora/Dimensions

Dane techniczne/Technical data

	$\varnothing d$	$\varnothing D$	H	h	L	l
TURBO SILENT $\varnothing 150$	148	270	340	165	560	220
TURBO SILENT $\varnothing 160$	158	270	340	165	565	220
TURBO SILENT $\varnothing 200$	198	270	340	165	580	220



DANE TECHNICZNE/TECHNICAL DATA

Typ/Type		TURBO-SILENT 150		TURBO-SILENT 160		TURBO-SILENT 200	
		HS	LS	HS	LS	HS	LS
Wydatek powietrza/Airflow	[m ³ /h]	460	410	630	560	1040	860
Ciśnienie statyczne/Static Pressure	[Pa]	265	230	280	240	310	270
Ciśnienie statyczne/Static Pressure	[mmH ₂ O]	27	23	29	24	32	28
Ciśnienie akustyczne/Acoustic Pressure	[dB(A)]	44	43	45	44	46	44
Napięcie/Voltage	[V(Hz)]	230V/50Hz		230V/50Hz		230V/50Hz	
Obroty/Rotation speed	[rpm]	2750	2500	2750	2500	2750	2500
Moc/Power (max.)	[W]	100	90	105	95	125	115
Pobór prądu/Current (max.)	[A]	0,43	0,41	0,46	0,44	0,55	0,53
Maksymalna temperatura pracy/ Max operating temperature	[°C]	40	40	40	40	40	40
Waga/Weight	[kg]	8		8		8	
Stopień ochrony/ IP	[IP]	X4		X4		X4	
Klasa izolacji/Isolation class		I					

UWAGA! Caution!



Podłączenie do sieci elektrycznej powinno być przeprowadzone przez wykwalifikowanego elektryka z uprawnieniami SEP do 1kV! Przed przystąpieniem do czynności konserwujących czy regulujących, należy odłączyć wentylator od sieci elektrycznej! Instalacja elektryczna musi zawierać wyłącznik, w którym odległość między stykami wszystkich biegunów wynosi nie mniej niż 3 mm.

Należy przedsięwziąć odpowiednie środki dla uniknięcia odwrotnego przepływu gazów do pomieszczenia z otwartego przewodu kominowego lub innych urządzeń z otwartym ogniem.

Wentylatorów nie należy stosować w pomieszczeniach zawierających zwiększoną ilość wilgoci oraz jako wentylatory przeciwybuchowe. Wszystkie czynności konserwacyjne należy wykonywać po wcześniejszym odłączeniu wentylatora od sieci elektrycznej, nawet jeżeli wentylator nie pracuje! Zabrania się podchodzenia do wentylatora podczas pracy oraz bez wcześniejszego odłączenia zasilania z instalacji elektrycznej! Montaż wentylatora w sposób niezgodny z instrukcją lub eksploataowanie wentylatora w stanie częściowo nawet zdemontowanym są zabronione!

W przypadku uszkodzenia należy powierzyć naprawę specjalistycznemu serwisowi. Przed uruchomieniem silnika należy sprawdzić wszystkie połączenia śrubowe i ewentualnie dokręcić je. Producent zastrzega sobie prawo do dokonywania zmian konstrukcyjnych, wynikających z postępu technicznego. Caution!



Connecting to electric network should be carried out by professional electrician with SEP to 1kV qualifications.

Disconnect the fan from power supply before any maintenance or regulating activities!

Electrical installation should include a switch, in which distance between the contacts of all poles is not less than 3 mm.

Precautions should be taken to avoid the inverse flow of gases into the room from the open chimney ducts or other devices with open fire.

Fans should not be used in rooms with increased humidity, and as anti-explosions fans.

All maintenance activities must be performed after disconnected the fan from the power supply, even the fan is not working!

It is prohibited to approach the fan during its operation, as well as without previous disconnect the power supply for the electrical installation.

It is prohibited to assembly the fan in manner inconsistent with the user manual. It is prohibited to use the fan even partially disassembled.

All damages should be repaired by specialist service.

Before starting the engine all screws connections have to be checked and tightened if necessary.

The producer reserves the right to introduce constructional changes arising from the technical progress.



Schemat elektryczny podłączenia Silnika 2 biegowego z przelaznikiem dwubiegowym

Connection diagram of the two-speed motor with speed/switch

yellow - green- żółto - zielony
white - biały
brown - brązowy
black - czarny
yellow - żółty
blue - niebieski

HI - wysokie obroty silnika. Należy przewód neutralny podłączyć do przewodu białego, przewód fazowy do złącza "I" przelaznika dwubiegowego. Pozostałe przewody według schematu
HI - high speed
N - white
L - brown

LO - niskie obroty silnika. Należy przewód neutralny podłączyć do przewodu białego, przewód fazowy do złącza "L" przelaznika dwubiegowego. Pozostałe przewody według schematu
LO - Low speed
N - white
L - brown

UWAGA!!! Nie podłączać jednocześnie fazy do przewodu czarnego i brązowego. Możliwe jest tylko podłączenie do jednego z łączników.

Caution!!! Never connect the wire brown and black cable of engine at the same time!

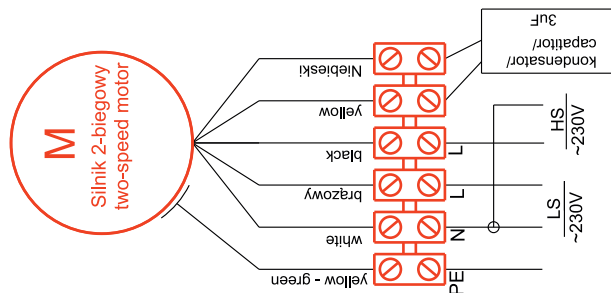
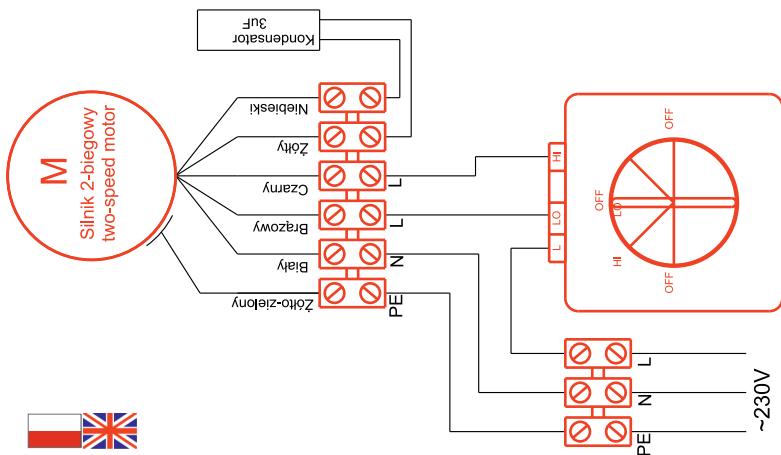

yellow - green- żółto - zielony
white - biały
brown - brązowy
black - czarny
yellow - żółty
blue - niebieski

Schemat elektryczny podłączenia Silnika 2 biegowego Connection diagram of the two-speed motor

LS - niskie obroty silnika. Należy przewód neutralny podłączyć do przewodu białego, przewód fazowy do brązowego

LS - Low speed
N - white
L - brown

HS - wysokie obroty silnika. Należy przewód neutralny podłączyć do przewodu białego, przewód fazowy do czarnego

HS - high speed
N - white
L - brown

UWAGA!!! Nie podłączać jednocześnie fazy do przewodu czarnego i brązowego. Możliwe jest tylko podłączenie do jednego z łączników.

Caution!!! Never connect the wire brown and black cable of engine at the same time!

8. Gwarancja - zakres i zasięg terytorialny/ The range and territorial scope of the warranty

 Firma DOSPEL zapewnia sprawne działanie urządzenia zgodnie z warunkami techniczno-eksploatacyjnymi dołączonymi do gwarancji. Gwarancją objęte są wady montażowe oraz wady materiałowe urządzeń. Niniejsza gwarancja obowiązuje na terytorium Rzeczypospolitej Polskiej. Gwarancja obejmuje bezpłatną naprawę urządzenia w okresie 3 lat od daty zakupu. Roszczenia wynikające z gwarancji powstają z dniem zakupu urządzenia. Wygasają natomiast z upływem ostatniego dnia terminu gwarancji na dany produkt, liczonych od dnia zakupu, o których mowa powyżej w odniesieniu do konkretnych produktów. Niniejsza gwarancja nie wyłącza, nie ogranicza, ani nie zawiesza uprawnień kupującego wynikających z nie-zgodności towaru z umową.

 DOSPEL company assures efficient operation of the device in accordance with the technical - operating conditions attached to the guarantee. The warranty covers constructional and material defects of the devices. This warranty is valid at the territory of Republic of Poland. Warranty includes free of charge repair of the device for a period of 3 years from the purchasing date. Claims arising hereof come into being as of the date of purchase of the device. They expire as of the last day of the guarantee period for a particular product, counting from the date of purchase, mentioned above in relation to particular products. Following warranty does not exclude, limit nor suspend the rights of the buyer arising from the non-conformity of products with the contract.

9. Wyłączenia/Exclusions

 Gwarancja nie obejmuje wad powstałych w wyniku:

- działania sił mechanicznych,
- zanieczyszczeń,
- przeróbek,
- zmian konstrukcyjnych,
- czynności związanych z konserwacją i czyszczeniem urządzenia,
- wypadków,
- klęsk żywiołowych,
- działania czynników chemicznych,
- działania czynników atmosferycznych (odbarwienia, itp.),
- niewłaściwego przechowywania,
- nieautoryzowanych napraw,
- transportu za pośrednictwem firmy spedycyjnej lub poczty,
- niepoprawnej instalacji urządzenia,
- niepoprawnej eksploatacji urządzenia (patrz warunki techniczno-eksploatacyjne).

Roszczenia gwarancyjne zostają wtedy odrzucone. Ponadto gwarancja nie obejmuje roszczeń z tytułu błędnych obliczeń - powstałych podczas doboru parametrów technicznych przez nabywcę czy podwykonawcę.

The warranty does not cover defects arising as a result of:

- mechanical forces,
- dirt
- alterations
- constructional changes
- activities related to the conservation and cleaning of the device
- accidents
- natural disasters
- chemical factors
- atmospheric factors (discoloration, etc.)
- improper storing
- unauthorized repairs
- transportation
- improper installation,
- improper operation of the device (see technical - operational conditions).



In above cases warranty claims will be rejected. Moreover, warranty does not cover claims in virtue of incorrect calculations - arising during the selection of technical parameters by a buyer or a subcontractor.

10. Realizacja praw klienta następuje przez/ The realization of the customer rights shall happen by

■ naprawę lub bezpłatną wymianę części uznanych przez DOSPEL za wadliwe,
■ usunięcie innych wad tkwiących w urządzeniu,
■ pojęcie „naprawa” nie obejmuje czynności przewidzianych w instrukcji obsługi (konserwacja, czyszczenie), do których zobowiązany jest użytkownik we własnym zakresie.



■ repair or free of charge replacement the parts recognized by Dospel as defective
■ removal of other defects in the device,
■ the term "repair" does not cover activities stated in the user manual (maintenance, cleaning), to which the user is obliged on his own.



11. Karta gwarancyjna jest ważna gdy/Warranty card is valid when:

Karta gwarancyjna jest ważna gdy:

■ została poprawnie wypełniona,
■ przedstawiana jest łącznie z paragonem lub kopią faktury (dowód zakupu),
■ występuje zgodność daty zakupu na karcie gwarancyjnej z datą zakupu na paragonie czy kopii faktury.



Warranty card is valid when:

- it has been filled in properly
- it is submitted with a receipt or a copy of the invoice (proof of purchase)
- the date of purchase on the warranty card is the same as the date of purchase on the receipt or copy of an invoice.





W przypadku zagubienia karty gwarancyjnej, okres gwarancyjny wynosi 2 lata.



In case of loss of warranty card, warranty period last up to 2 years.

12. Reklamowany produkt powinien/The faulty product should



- być dostarczony do specjalistycznego, autoryzowanego serwisu preferowanego przez firmę DOSPEL, konsultantowi handlowemu firmy DOSPEL lub wysłany bezpośrednio do firmy DOSPEL za pośrednictwem firmy spedycyjnej,
- posiadać załączoną, kompletną i poprawnie wypełnioną kartę gwarancyjną, kopię dowodu zakupu oraz protokół reklamacyjny (dostępny na stronie internetowej producenta bądź w miejscu zakupu produktu). Reklamacja zostanie rozpatrzona w terminie 14 dni roboczych od daty doręczenia przesyłki do siedziby firmy DOSPEL w Częstochowie lub do autoryzowanego serwisu wyznaczonego przez firmę DOSPEL. O sposobie rozstrzygnięcia reklamacji zgłaszający zostanie poinformowany drogą telefoniczną bądź kurierską.



- be delivered to a specialized and authorized service point - preferred by DOSPEL, to DOSPEL's sales representative or sent directly to the company DOSPEL via the freight company,
 - include a complete and properly filled warranty card, a copy of proof of purchase and a complaint report (available on the website of the manufacturer or in place of purchase).
- The complaint will be dealt with within 14 working days from the date the product is delivered to the DOSPEL's headquarter in Częstochowa or to an authorized service center designated by DOSPEL. The client will be informed about the manner of resolving the complaint by telephone or courier.

13. Reklamowany produkt zostanie wymieniony na nowy wtedy:



Reklamowany produkt zostanie wymieniony na nowy wtedy:

- gdy firma DOSPEL stwierdzi, że usunięcie wady jest niemożliwe, lub koszty usunięcia wady w ocenie DOSPEL są zbyt wysokie,
- gdy naprawiany jest po raz czwarty (w okresie gwarancyjnym), ze względu na tą samą wadę produkcyjną. Jeżeli dane urządzenie nie jest osiągalne, to może być wydane Klientowi nowe o zbliżonych gabarytach i parametrach technicznych.
- koszty dostarczenia urządzenia przez osobę korzystającą z uprawnień gwarancyjnych do serwisu, konsultanta lub producenta ponosi ta osoba,
- koszty naprawy w pełni ponosi firma DOSPEL,
- w przypadku odrzucenia roszczenia gwarancyjnego przez firmę DOSPEL, reklamowany produkt odesłany zostaje do miejsca nadania na koszt adresata.



O sposobie usunięcia wad lub usterek decyduje firma DOSPEL. Decyzje firmy DOSPEL podjęte co do roszczeń gwarancyjnych uważa się za decyzję ostateczną. Duplikatów kart gwarancyjnych nie wydaje się. Firma DOSPEL może uchylić się od dotrzymania terminów napraw wtedy, gdy procesy zachodzące w firmie DOSPEL zostaną zakłócone np. klęskami żywiołowymi czy niepokojami społecznymi lub innymi czynnikami mogącymi mieć wpływ na realizację reklamacji w terminie lub jeżeli z uwagi na brak dostępności podzespołów wada w terminie zastrzeżonym gwarancją nie może zostać usunięta.



DOSPEL nie ponosi odpowiedzialności wynikających z możliwych błędów drukarskich, które mogą się pojawić w niniejszej Karcie Gwarancyjnej / Karcie Techniczna - Eksploatacyjnej. DOSPEL rezerwuje sobie prawo do wprowadzania zmian uznanych przez siebie za przydatne w odniesieniu do produkowanych wyrobów, bez zmiany ich podstawowych charakterystyk w sposób znaczący.

Za jeden z głównych celów swojej działalności firma DOSPEL obraca dążenie do zapewnienia swoim Klientom maksymalnej satysfakcji z nabytego produktu, który poprzez swoją funkcjonalność i niezawodność przyczynia się do podniesienia komfortu życia codziennego.

Życzymy zadowolenia z eksploatacji

DOSPEL Sp. z o.o.

Dospel company makes decision with regard to the way of removing failures and defects. Decisions made by Dospel company regarding warranty claim are considered final. Duplicate of warranty card is not issued.



Dospel company can decline complying with the term of reparation, when processes in Dospel company are disturbed by eg. natural disasters or social unrest or other factors that may have influence on realization given complaint on time. In case of inaccessibility of components, defect may not be repaired within period stated in warranty card.

DOSPEL is not responsible to possible misprints that may occur in Warranty Card / Technical - Operational Card. Dospel reserves rights to introduce useful changes in products without the alternation of their basic characteristics in a meaningful way.

One of the main goals of Dospel Company is to ensure customers maximum satisfaction with the purchased products, which through its functionality and indefectibility makes a contributions to the comfort of everyday life.

DOSPEL Sp. z o.o.

Karta gwarancyjna nr

Data zgłoszenia i nr zlecenia	Data wykonania naprawy	Wyszczególnienie materiałów i czynności naprawczych	Numer monteru podpis

<p>Model:</p> <p>Nr fabryczny:</p> <p>Data sprzedaży:</p> <p>Pieczęć sprzedającego:</p>	<p>Model:</p> <p>Nr fabryczny:</p> <p>Data sprzedaży:</p> <p>Pieczęć sprzedającego:</p>	<p>Model:</p> <p>Nr fabryczny:</p> <p>Data sprzedaży:</p> <p>Pieczęć sprzedającego:</p>
<p>Karta gwarancyjna stanowi załącznik do rachunku nr</p> <p>Data:</p> <p>Podpis i pieczęć zakładu naprawiającego:</p>	<p>Karta gwarancyjna stanowi załącznik do rachunku nr</p> <p>Data:</p> <p>Podpis i pieczęć zakładu naprawiającego:</p>	<p>Karta gwarancyjna stanowi załącznik do rachunku nr</p> <p>Data:</p> <p>Podpis i pieczęć zakładu naprawiającego:</p>



Selektywna zbiórka sprzętu elektronicznego i elektrycznego.
 The selective collection of electronic and electric equipment.
 Селективная сборка электрического и электронного оборудования.



DOSPEL Sp. z o.o.
ul. Główna 188
42-280 Częstochowa
tel. +48 34 365 98 43
fax +48 34 360 97 00
e-mail: dospel@dospel.com
www.dospel.com

